



## Visual Branding Language

Ágil, dinâmica e eficiente:

Arrow inspira as pessoas através de uma semântica limpa e ágil. Combinamos qualidade e tecnologia para estar um passo à frente, isso é o que nos move! Por isso que nosso design é tão inspirador e nossa engenharia tão precisa!

Orientado para o futuro, autêntico: com refinamento e liberdade para atender as demandas mais urgentes e principalmente visando um futuro sustentável para todos.





## O design

O nome da marca "ARROW" com letras capitulares, inclinada e sem serifa fazem jus ao conceito de orientado ao futuro e da dinâmica entregue em nosso produtos. As letras thin conferem elegância e atemporalidade, permitindo assim seu uso em diversos meios de mídia, sejam elas eletrônicas (computação ubíqua) ou físicas (mídias impressas), assim como no próprio produto (Arrow One).

## Flat, simples e objetivo:

Sem efeitos, independente do fundo, branco ou preto, nosso logo revela a dinâmica e adaptabilidade necessária para os negócios avançarem ao futuro.

Com diversas apresentações, o logo se adapta em diversas aplicações das mais variadas formas, assim como nossos produtos e serviços. Aqui as variações da marca para utilização em mídias impressas ou digitais.

Confiante e elegante: Evitamos tudo que for supérfluo ou simplesmente decorativo para manter o foco no essencial!

Logos

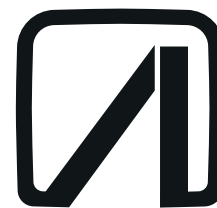

Main Logotipe



Toten Logotipe

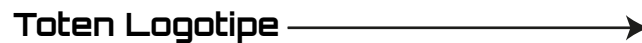

Lettering





O logotipo principal à ser utilizado deve ser esta daqui, sempre que possível. Sempre que houver alguma duvida de como utilizar, pode nos contatar pelo e-mail:  
[alexandre.garcia@arrowmobility.com.br](mailto:alexandre.garcia@arrowmobility.com.br)



## Chamado da marca

Nosso chamado é **“Entregar o que o cliente necessita com a agilidade necessária”**. Nossa marca orientada para o futuro tem esse DNA, conduzir até o futuro conforme a necessidade e demanda estabelecida.





## versão lettering

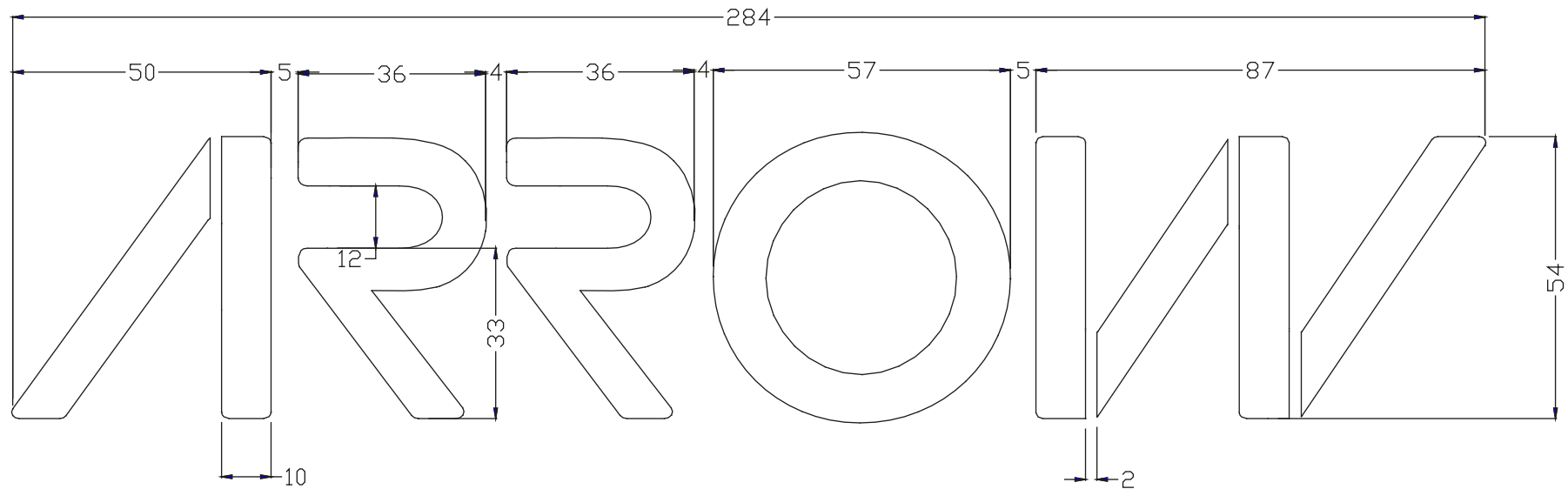

Minimalista e elegante – os estilos de fonte Arrow Type permitem se encaixar em uma ampla variedade de cenários e ambientes. Desta forma, as aplicações podem ser orientadas de forma ainda mais consistente para o grupo-alvo e a mensagem que está sendo transmitida será clara sempre.

Mesmo com essa flexibilidade, o Arrow Type garante uma percepção uniforme da marca em todas as possíveis aplicações – desde um smartwatch até um comercial de TV.

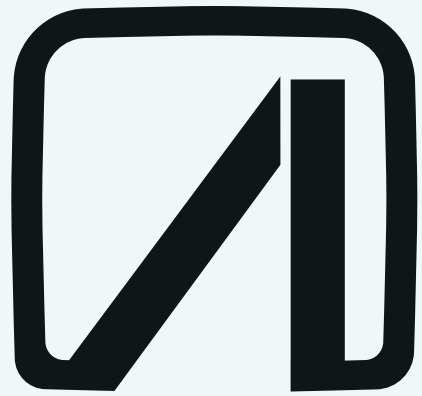

ARROW



ARROW

Procurar manter um contraste ideal para o destaque correto da marca, sempre utilizando as cores padrão estabelecidas (Mínimo de 3:1; ISO-9241-3 e WCAG 2.2)

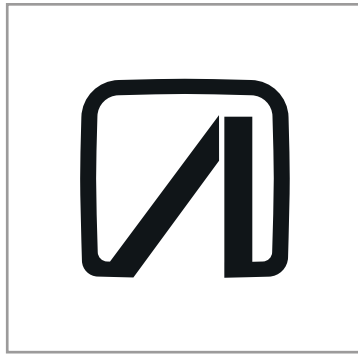

## Margem de proteção

A utilização da marca deve ser feita respeitando um espaço de não interferência com outros elementos de aproximadamente 20% da dimensão em relação à largura e altura.

## Comunicação clara

A estrutura de layout flexível permite que o conteúdo seja transmitido de forma clara e precisa. Seja preenchendo todo o espaço ou subdividido em vários espaços: a divisão do layout é voltada para o conteúdo da mensagem a ser transmitida. Apesar dessa flexibilidade, é importante que a clareza da impressão geral não seja prejudicada. Por essa razão, não se faz uso de espaços e imagens sobrepostas; o mesmo se aplica a transparências, diagonais, caixas e outras formas geométricas.

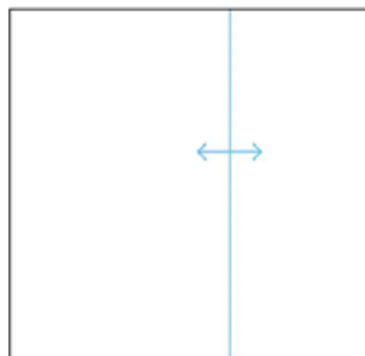

Vertical subdivision:  
flexible

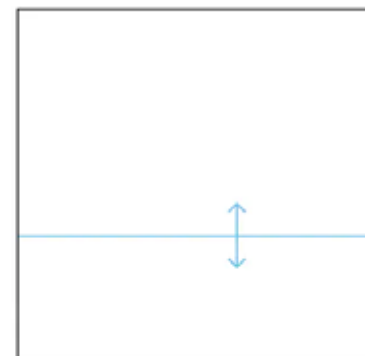

Horizontal subdivision:  
flexible

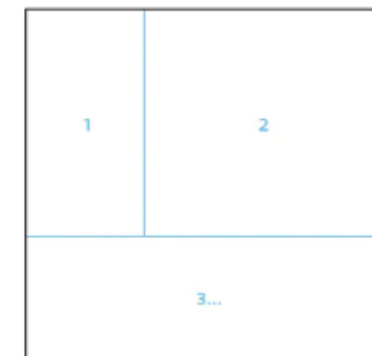

Amount of blocks:  
flexible



Full area



Symmetrical subdivision



Asymmetrical subdivision

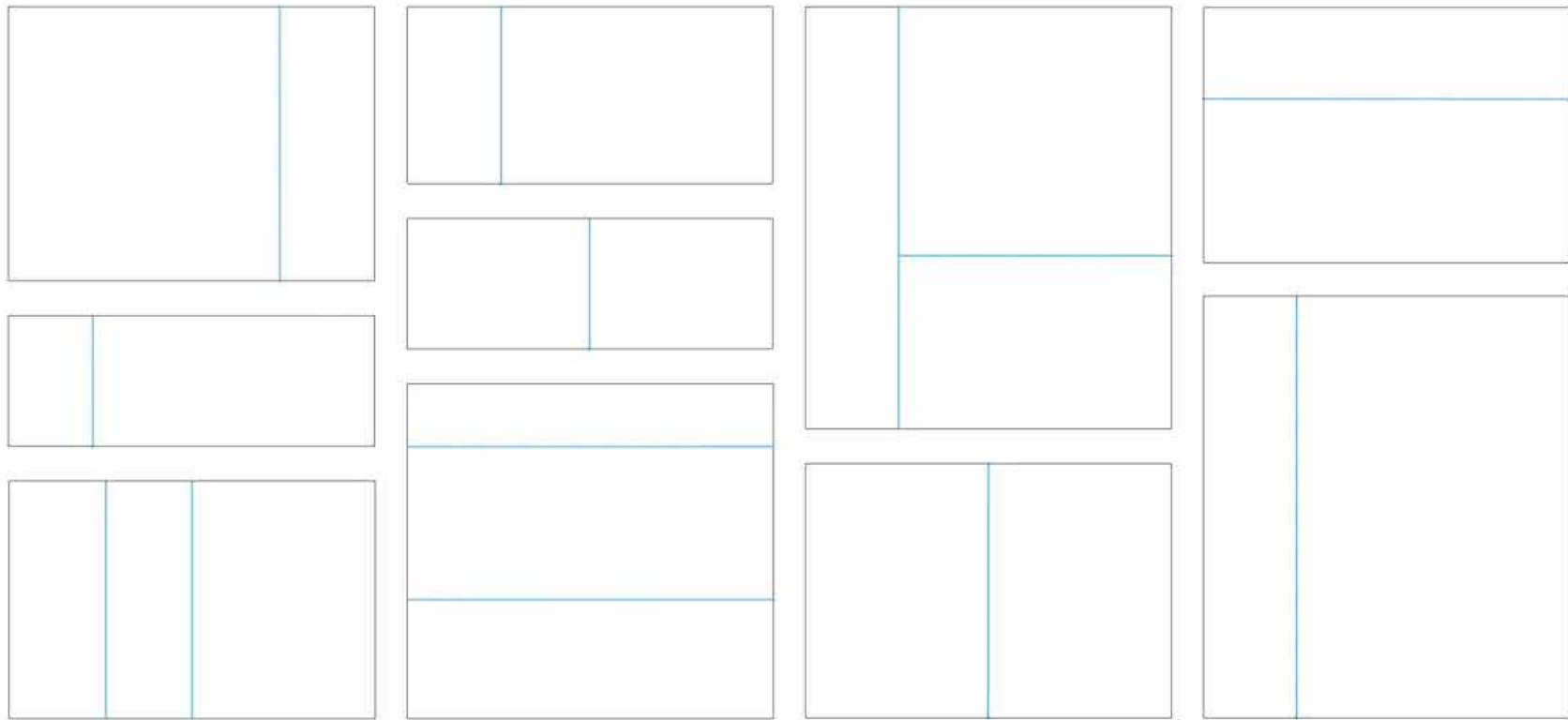

Paixão, precisão e perfeição – essas coisas são integrais não apenas a cada detalhe dos modelos Arrow, mas também à estética visual de nossas imagens. O estilo é minimalista e claro, com a situação em cada imagem retratada de forma autêntica e assegurada com foco no essencial.

Título Aqui



ARROW MOBILITY S.A.  
CNPJ: 39.839.259/0001-22 Insc. Estadual: 029/684781 Insc. Municipal IM: 196427 CAD ICMS 029/0684781  
Travessão Solferino Nº 922 Cruzeiro - CEP 95076-420 - Caxias Do Sul, RS.  
[www.arrowmobility.com.br](http://www.arrowmobility.com.br) [site@arrowmobility.com.br](mailto:site@arrowmobility.com.br) +55 54 3698 8818



Para papel timbrado e outras aplicações corporativas, utilizar este modelo ao lado.

Caso precise dos arquivos por favor entrar em contato com:

[alexandre.garcia@arrowmobility.com.br](mailto:alexandre.garcia@arrowmobility.com.br)

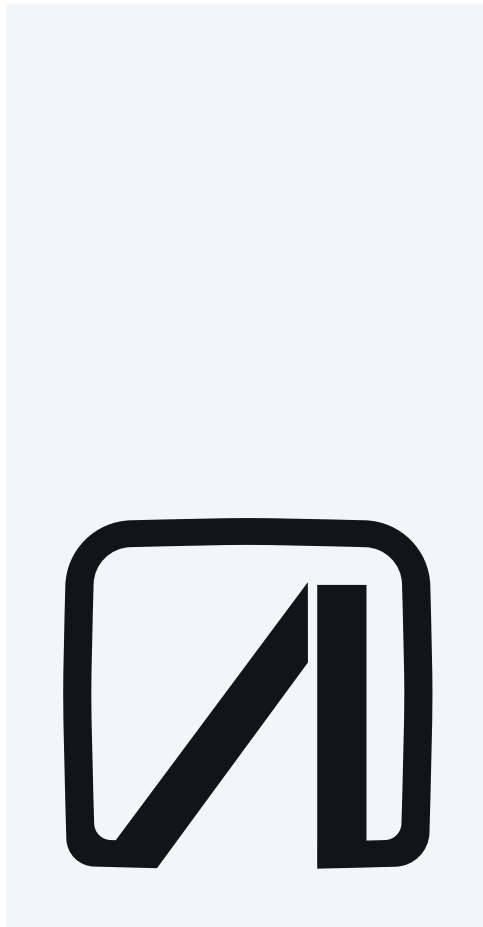

<input type="radio"/> R: 241	<input type="radio"/> C: 7%
<input type="radio"/> G: 246	<input type="radio"/> M: 2%
<input type="radio"/> B: 248	<input type="radio"/> Y: 3%
# f1f6f8	<input type="radio"/> K: 0%



<input type="radio"/> R: 16	<input type="radio"/> C: 86%
<input type="radio"/> G: 21	<input type="radio"/> M: 72%
<input type="radio"/> B: 24	<input type="radio"/> Y: 60%
# 101518	<input type="radio"/> K: 84%

Para aplicações corporativas como papel timbrado, check-lists, camisas modelo executivas e avisos de fábrica, utilizar este modelo ao lado.

Caso precise dos arquivos por favor entrar em contato com:

[alexandre.garcia@arrowmobility.com.br](mailto:alexandre.garcia@arrowmobility.com.br)



For media that do not have color accuracy,  
use the darkest or lightest spectrum available.



To adapt to other media, use the tool:  
<https://www.color-hex.com>  
to convert colors.

As cores criam a atmosfera vívida. Nós nos diferenciamos usando cores reduzidas e tons desaturados em vez de tons de cor intensiva. Assim, criamos harmonia e elegância. Especialmente quando em material com carros de cores intensas e distintas, certificamos-nos de que a expressão geral da imagem não é extremamente colorida. As cores das imagens harmonizam com as cores da marca em branco ou em preto todos os momentos para criar e garantir uma aparência visual premium.



A composição é fascinante e guia o olhar do espectador. O ambiente funciona como um palco e não distrai do carro. A encenação sempre parece natural, permitindo que nossas imagens contem uma história consistentemente plausível. O carro está perfeitamente embutido no ambiente, as reflexões são fiéis à realidade e o posicionamento do carro é autêntico.



Os detalhes devem convencer com alta precisão e amor por cada elemento. Devemos abordar com profundidade nossas apresentações, características premium às imagens. As texturas e formas devem ser claramente visíveis e sua qualidade deve se destacar aos demais. A precisão faz com que os materiais e superfícies ganhem vida nas imagens. Cria-se um sentimento que permite ao espectador experimentar como se sentiria na realidade expressada.

oxanium  
H1  **Lorem ipsum**

H2  **Lorem ipsum**

H3  **Lorem ipsum**

Para uso em sites, mídia impressa de marketing, convites e outros elementos promocionais

orbitron  
H1  **Lorem ipsum**

H2  **Lorem ipsum**

H3  **Lorem ipsum**

arial nova  
t  **Lorem ipsum**

s  **Lorem ipsum**

p  **Lorem ipsum**

Para uso em documentos internos, apresentações, chek-lists, textos oficiais, papel timbrado e etc.

agency fb  
t  **Lorem ipsum**

s  **Lorem ipsum**

Impressionante e alto. Ou reduzido e elegante – os estilos de fonte Oxanium e Orbitron da Arrow permitem uma ampla variedade de cenários e ambientes. Desta forma, aplicações concretas podem ser adaptadas de forma ainda mais consistente ao grupo-alvo e à mensagem transmitida.

Mesmo com essa flexibilidade, o Arrow Type Pattern garante uma percepção uniforme da marca em todos os pontos de contato – do smartphone ao comercial de TV. Aqui, poucos elementos são mais marcantes em termos de percepção do que o Oxanium. Aplicado em títulos – de bold a regula – esse estilo de fonte é um diferencial importante da marca.

Os demais estilos de fonte da Arrow estabelecem hierarquias simples e claras. Eles não são atribuídos a nenhum modelo de veículo, categoria de veículo ou área de negócios específica. São fontes para marketing, documentações e apresentações comerciais.

ONE

versão favicon

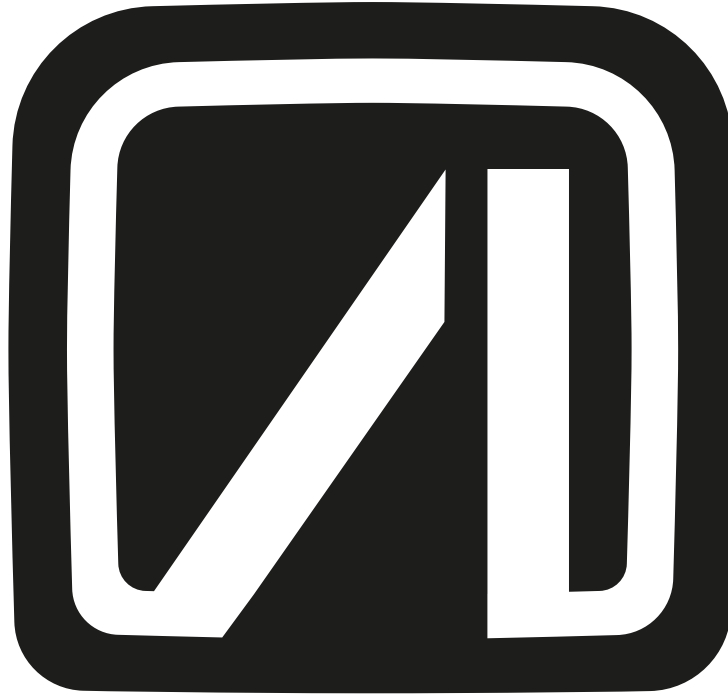

Para uso em aplicações reduzidas o logo Arrow deverá ser protegido com um fundo preto e com uma borda com o mesmo valor de espessura que o aro de entorno da logo, garantindo assim pregnancia e legibilidade nos mais diversos usos em redução.

Flat, dinâmico e futurístico: independentemente da aplicação, no produto em sí ou em material de divulgação, o logo ONE revela a mesma dinâmica e adaptabilidade da identidade Arrow, necessária para os negócios avançarem ao futuro com o conceito ready to work

Com somente uma apresentação, o logo foi pensado para utilização especificamente no produto ONE e em material de divulgação deste.

Confiante e elegante: Evitamos tudo que for supérfluo ou simplesmente decorativo para manter o foco no essencial!



ONE





Onde veem um novo veículo, nós vemos uma nova era.

ONE

## Chamado da marca

Nosso chamado é **“Entregar o que o cliente necessita com a agilidade necessária”**. Nossa marca orientada para o futuro tem esse DNA, conduzir até o futuro conforme a necessidade e demanda estabelecida.